

6. Лента поворотная S. 25

Шаг 25мм

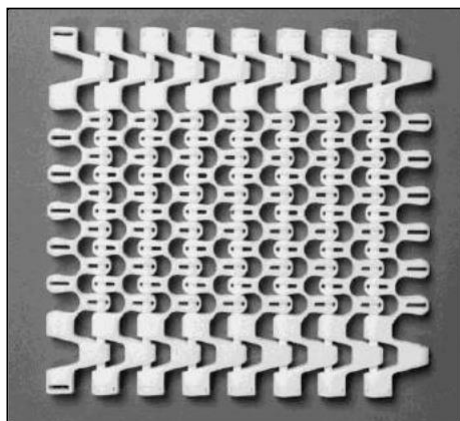

S. 101

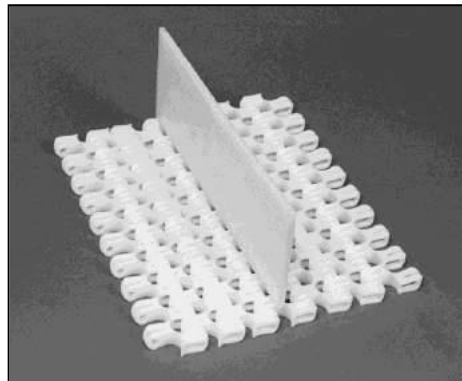
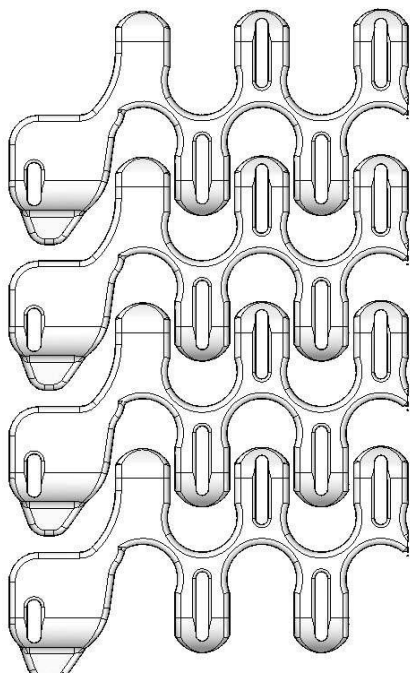

Техническая информация по ленте			
Материал ленты	Материал штырей	Макс. тяговая сила (кг)	Вес ленты кг/м ²
Полиацетал (POM)	PP	75	7
	Нейлон	120	7
Полипропилен (PP)	PP	60	4.5
	Нейлон	90	4.5

Поверхность ленты: Гладкая
 Степень открытости: 52 %
 Нагрузка: Подходит для транспортировки продукции среднего веса
 Материал/цвет: POM/нат, PP/белый
 Очищаемость: Хорошая
 Аксессуары: Перегородки H=25, 50, 75 мм. Фрикционные вставки. Боковой ТАВ. Зацепы. Зацепы 90°.

Применение: Спиральные охлаждающие системы, поворотные конвейеры
 Конструкция: Боковые модули, центральные модули
 Интервал ширины: Стандартно 20 мм, т.е : 210 мм, 230 мм и т.д

Данные по звездам

Кол-во зубьев	А= Внешний диаметр	В= Диаметр делительной окружности	С= Внутренний диаметр	Ширина ступицы	Круглое посадочное отверстие		Квадратное посадочное отверстие	
					мм	дюйм	мм	дюйм
8	78	66	54	20	20/25	3/4/1	25	
12	108	96	84	20	20/25/30/40	3/4/1/1 1/4	25/40	1 1/2
20	173	161	149	35	25/30/40	1/1 1/4	25/40	1 1/2

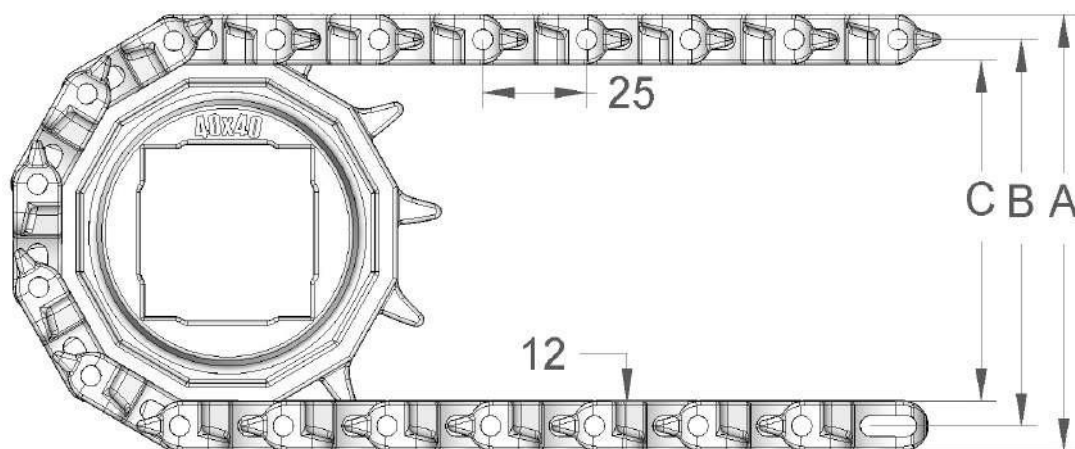

Зарегистрированная торговая марка ®